

**HYUNDAI**  
POWER PRODUCTS

**MOTOBINEUSE THERMIQUE**  
**HMTC100-A**

**INSTRUCTIONS ORIGINALES**

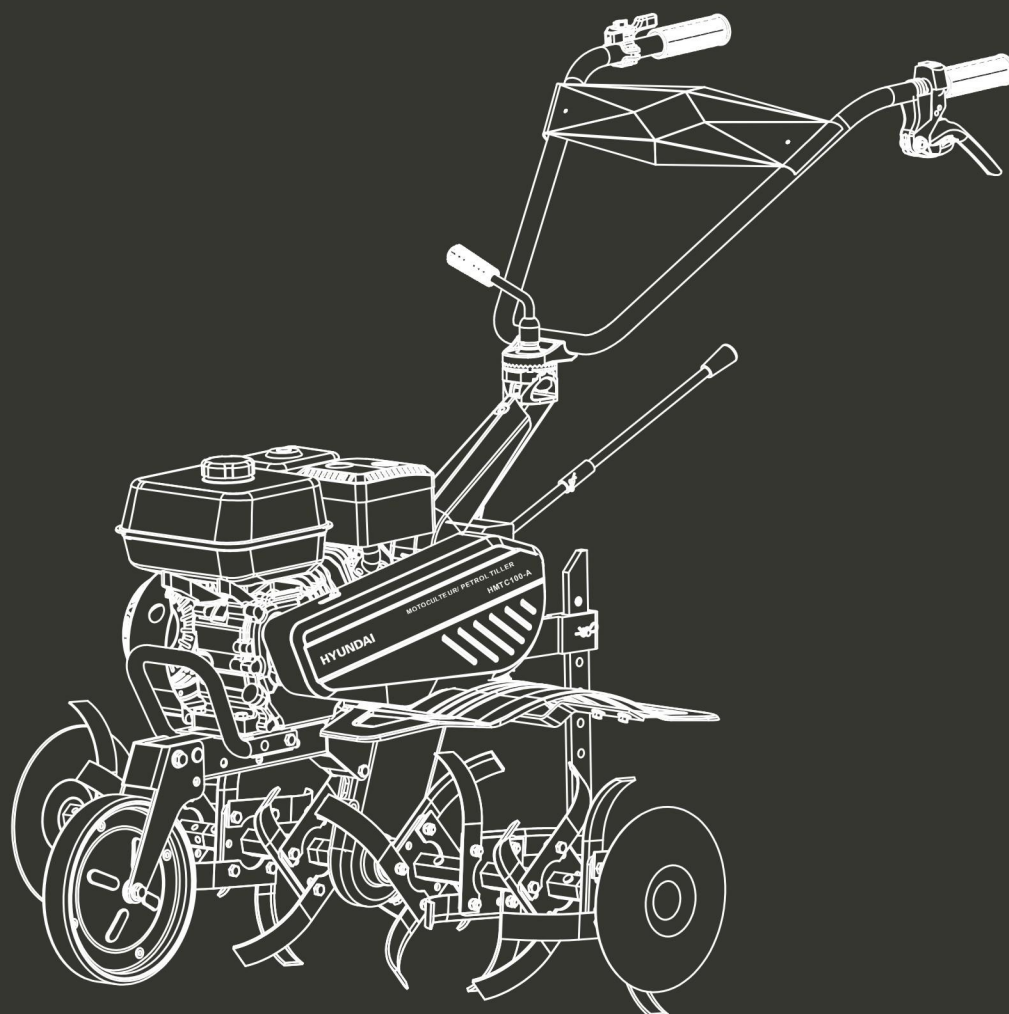

**AVERTISSEMENT:** Lire attentivement cette notice d'instructions avant utilisation.

# SOMMAIRE

1. CONSIGNES DE SECURITE.....	3
2. DESCRIPTION.....	6
3. VERIFICATION AVANT UTILISATION.....	8
4. DEMARRAGE.....	10
5. OPÉRATION EN HAUTE ALTITUDE.....	12
6. OPERATION.....	12
7. PARAMÈTRES TECHNIQUES.....	16
8. MAINTENANCE.....	17
9. LISTE DÉCOMPOSÉE.....	17
10. TRANSPORT/RANGEMENT.....	23
11. DÉPANNAGE.....	24
12. DÉCLARATION DE CONFORMITÉ.....	25
13. GARANTIE.....	26
14. PANNE PRODUIT.....	27
15. EXCLUSIONS DE GARANTIE.....	28

# 1. CONSIGNES DE SECURITE

Pour votre sécurité et celle d'autrui, veuillez porter une attention particulière à ces précautions:

## 1) Formation

- a) Lisez ces instructions attentivement. Soyez aussi familiarisé que possible avec les contrôles et l'utilisation correcte de l'équipement.
- b) Ne laissez jamais les enfants ou des personnes non familiarisées avec ces instructions utiliser le motoculteur. Les lois locales peuvent limiter l'âge de l'utilisateur.
- c) Ne travaillez jamais lorsque des personnes, particulièrement des enfants ou des animaux, se trouvent dans les environs.
- d) Gardez à l'esprit que l'utilisateur ou l'opérateur est responsable pour les accidents ou les dangers survenant aux autres personnes ou à leurs biens matériels.

## 2) Préparation

- a) Pendant l'opération, portez toujours des chaussures solides et des pantalons longs. N'utilisez pas l'équipement lorsque vous êtes pieds nus ou si vous portez des sandales ouvertes.
- b) Inspectez soigneusement la zone où l'équipement doit être utilisé et retirez tous les objets pouvant être projetés par la machine;
- c) AVERTISSEMENT - L'essence est hautement inflammable:
  - Entrez le carburant dans des conteneurs spécialement conçus à cet effet.
  - Faites le plein à l'extérieur uniquement et ne fumez pas pendant le plein.
  - Ajoutez du carburant avant de démarrer le moteur. Ne retirez jamais le bouchon du réservoir de carburant et n'ajoutez pas d'essence lorsque le moteur tourne ou lorsque le moteur est chaud.
  - Si de l'essence est renversée, n'essayez pas de démarrer le moteur mais éloignez la machine de la zone de déversement et évitez de créer une source d'inflammation jusqu'à ce que les vapeurs d'essence se soient dissipées.
  - Remettez tous les bouchons de réservoir et de réservoir de carburant en place.
- d) Remplacez les silencieux défectueux.
- e) Avant utilisation, inspectez toujours visuellement pour voir si les outils ne sont pas usés ou endommagés. Remplacez les éléments et boulons usés ou endommagés par jeux pour préserver l'équilibre.

## 3) Fonctionnement

- a) Ne faites pas fonctionner le moteur dans un espace confiné où des fumées dangereuses de monoxyde de carbone peuvent s'accumuler.
- b) Travaillez uniquement à la lumière du jour ou sous une bonne lumière artificielle.
- c) Assurez-vous toujours de votre position sur les pentes.
- d) Marchez, ne courez jamais avec la machine.
- e) Pour les machines rotatives à roues, travaillez sur les pentes, jamais de haut en bas;
- f) Soyez extrêmement prudent lorsque vous changez de direction sur les pentes;
- g) Ne travaillez pas sur des pentes excessivement raides.
- h) Soyez extrêmement prudent lorsque vous reculez ou tirez la machine vers vous;
- i) Ne modifiez pas les réglages du régulateur de moteur et ne mettez pas le moteur en sursrégime;
- j) Démarrez le moteur avec précaution conformément aux instructions du fabricant et les pieds bien éloignés des outils;
- k) Ne placez pas vos mains ou vos pieds près ou sous des pièces en rotation;
- l) Ne prenez jamais ou ne transportez pas une machine lorsque le moteur tourne;

m) Arrêtez le moteur:

- À chaque fois que vous quittez la machine;
- Avant de faire le plein;

n) Réduisez le réglage des gaz pendant l'arrêt du moteur et, si le moteur est équipé d'une soupape d'arrêt, coupez le carburant à la fin du travail;

#### **4) Maintenance et stockage**

a) Gardez tous les écrous, boulons et vis serrés pour vous assurer que l'équipement est en bon état de fonctionnement.

b) Ne stockez jamais l'équipement avec de l'essence dans le réservoir à l'intérieur d'un bâtiment où les fumées peuvent atteindre une flamme nue ou une étincelle.

c) Laissez refroidir le moteur avant de le ranger dans une enceinte;

d) Pour réduire les risques d'incendie, gardez le moteur, le silencieux et la zone de stockage d'essence exempts de matières végétales et de graisse excessive;

e) Remplacez les pièces usées ou endommagées pour des raisons de sécurité;

f) Si le réservoir de carburant doit être vidangé, cela doit être fait à l'extérieur.

#### **Risque d'éjection d'objet**

Les objets frappés par les fraises peuvent être éjectés du labour avec une grande force et peuvent causer des blessures sévères.

1. Avant de labourer, dégagez la zone de labour des bâtons, grandes pierres, fils, verre, etc.
2. Les parties éjectées des dents endommagées peuvent causer des blessures graves. Inspectez toujours les couteaux avant d'utiliser la motobineuse.

#### **Risques d'incendie et de brûlures**

L'essence est très inflammable et les vapeurs d'essence sont explosives.

Faites extrêmement attention lorsque vous manipulez de l'essence. Laissez l'essence hors de portée des enfants.

1. Faites le plein dans une zone bien ventilée, avec le moteur arrêté.
2. Arrêtez le moteur et laissez-le refroidir avant de faire le plein. Les vapeurs de carburant ou les éclaboussures peuvent s'enflammer.
3. Le moteur et le système d'échappement devient brûlant pendant le fonctionnement et reste chaud après l'arrêt. Les toucher peuvent causer des brûlures et certains matériaux peuvent brûler.
4. Évitez de toucher un moteur chaud ou le système d'évacuation.
5. Laissez le moteur refroidir avant de procéder à l'entretien ou au rangement du motoculteur en intérieur.

#### **Risque d'intoxication lié au monoxyde de carbone**













Les fumées contiennent du monoxyde de carbone toxique, un gaz sans couleur et sans odeur. Respirer la fumée peut causer des pertes de conscience et mener à la mort.

#### **Opération en pente**

1. Lorsque vous labourez en pente, tenez le réservoir à moitié rempli pour minimiser les fuites de carburant.
2. Lorsque le motoculteur avance dans une pente, répartissez votre effort lorsque vous montez ou descendez la pente.
3. Faites attention lorsque vous changez la direction du motoculteur sur une pente.
4. N'utilisez pas le motoculteur sur une pente de plus de 10°.
5. Le degré d'angle de sécurité maximum présenté n'est que pour référence et les détails

dépendent du type d'outil. Avant de démarrer le moteur, vérifiez que l'appareil n'est pas endommagé et en bonne condition. Pour votre sécurité et celle des autres, faites particulièrement attention lorsque vous utilisez le l'appareil en haut ou en bas d'une colline.

## 5) SYMBOLES

	Attention!
	Mise en garde: risque d'incendie.
	Pièces chaudes. Ne pas toucher.
 	Lire la notice avant l'utilisation.
 	Attention: ne mettez pas vos mains dans la ceinture lors du fonctionnement.
 	Mise en garde: outil en rotation en fonctionnement.
	Garder les personnes éloignées.
 	Avertissement: Les émissions d'échappement sont nocives pour la santé.
	Ajouter de l'huile de lubrification.

- La machine doit toujours être utilisée conformément à ces instructions.
- Le moteur doit être arrêté lors de la réalisation des opérations de maintenance et de nettoyage, en cas de changement d'outils et lorsque la machine est transportée par des moyens autres que par sa propre puissance;
- Certains risques peuvent arriver lorsque l'on travaille sur des pentes; travaillez lentement en tenant fermement l'outil. Ne transportez pas l'outil sur les pentes. Les risques peuvent augmenter lorsque vous travaillez sur un sol difficile (pierreux, dur, etc.) il y a un risque de cogner quelques objets, de glisser, de perdre le contrôle de la machine qui sera endommagée. Toujours inspecter la zone de travail avant de travailler, et toujours regarder ce que vous faites.
- La partie réglable du dispositif de protection doit être ajustée à la profondeur de travail de l'outil de telle sorte que seule la partie de l'outil de travail qui coupe dans le sol reste découverte.
- La machine ne doit être utilisée que par des personnes correctement formées.
- Pendant le fonctionnement de la machine, des chaussures de sécurité doivent être portées.
- Démarrez toujours la machine dans des conditions normales.

## 6) Utilisation prévue

Cet appareil doit être utilisé uniquement comme un comme motobineuse électrique permettant

d'aérer les pelouses et les étendues herbeuses dans les jardins privés domestiques et les jardins d'agrément. Il n'est pas conçu pour être utilisé dans les espaces publics, les parcs, les terrains de sport ni dans l'agriculture ou la foresterie. L'utilisation de cet appareil dans un autre but est considérée comme incorrecte et non approuvée. Le fabricant ne sera pas responsable en cas de dommage ou de blessure résultant d'une telle utilisation. L'utilisateur est entièrement responsable de tous les risques apparentés.

## 2. DESCRIPTION

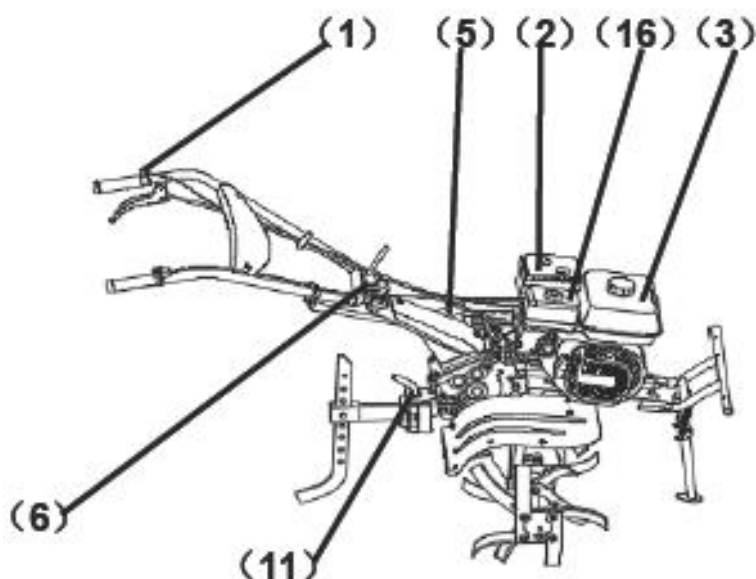
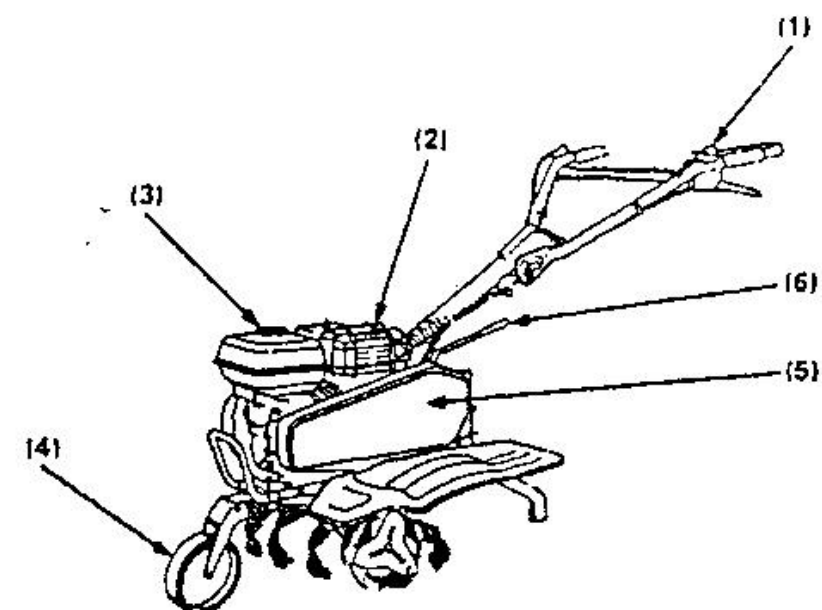

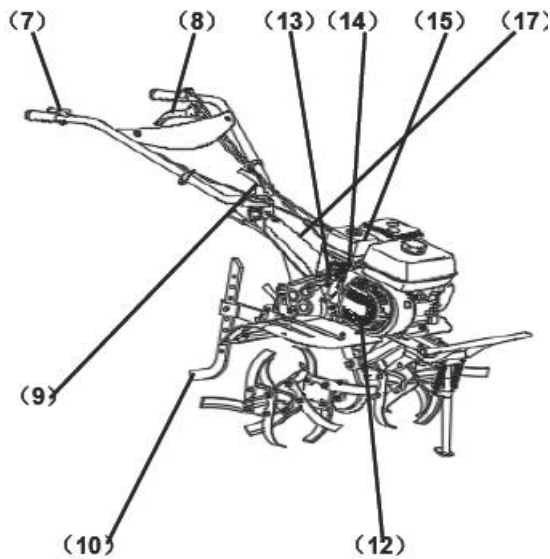
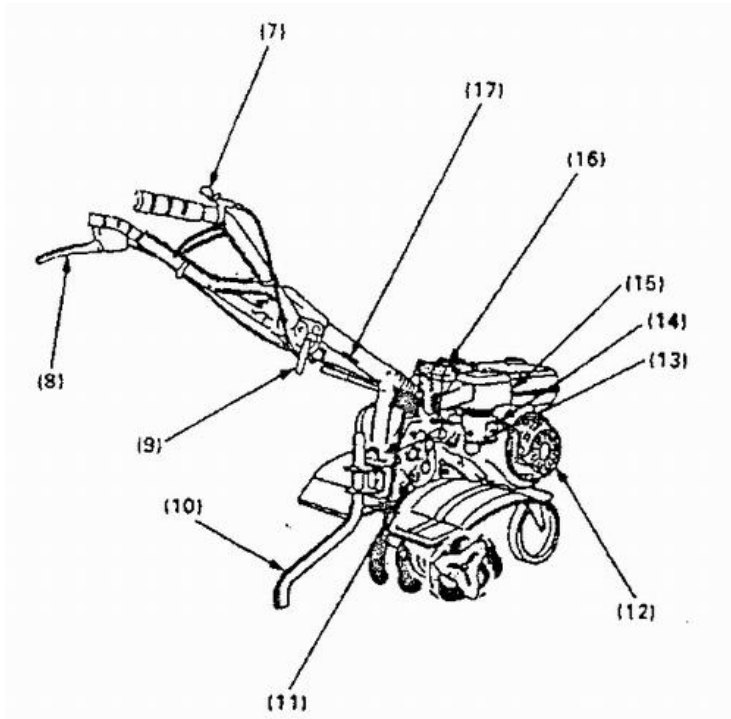

- (1) INTERRUPTEUR
- (2) SILENCIEUX
- (3) RÉSERVOIR DE CARBURANT
- (4) ROUE AVANT
- (5) HOUSSE DE CEINTURE
- (6) LEVIER DE VITESSES
- (7) COMMANDE DES GAZ
- (8) EMBRAYAGE
- (9) RÉGLAGE DE LA HAUTEUR DE LA POIGNÉE

- (10) BARRE
- (11) REMPLISSAGE D'HUILE DE TRANSMISSION
- (12) DEMARREUR A RECUL
- (13) SOUPE DE CARBURANT
- (14) LEVIER DU STARTER
- (15) FILTRE À AIR
- (16) BOUGIE D'ALLUMAGE
- (17) CADRE

### 3. VERIFICATION AVANT UTILISATION

#### 1) Huile

**ATTENTION:** Faire tourner le moteur avec un faible niveau d'huile causera de graves dommages au moteur.

1. Retirez le bouchon de remplissage d'huile et essuyez la jauge d'huile.
2. Insérez la jauge dans le goulot de remplissage d'huile mais ne la vissez pas.
3. Si le niveau est bas, remplissez l'huile recommandée jusqu'au sommet du goulot de remplissage d'huile.
4. Utilisez une huile moteur 4 temps à haute teneur en détergent.
5. **ATTENTION:** L'utilisation d'huile non détergente ou d'huile 2 temps peut raccourcir la durée de vie du moteur.

(1) TROU DE REMPLISSAGE D'HUILE

(2) NIVEAU SUPÉRIEUR

(3) NIVEAU INFÉRIEUR

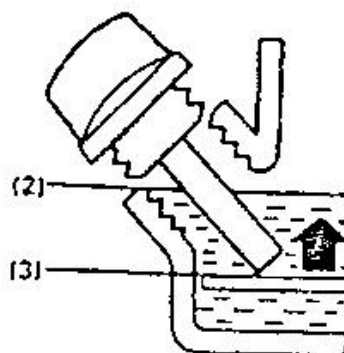
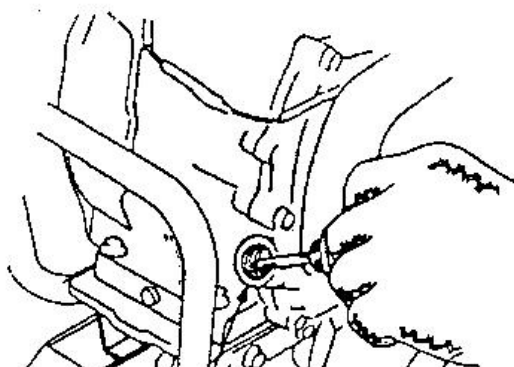
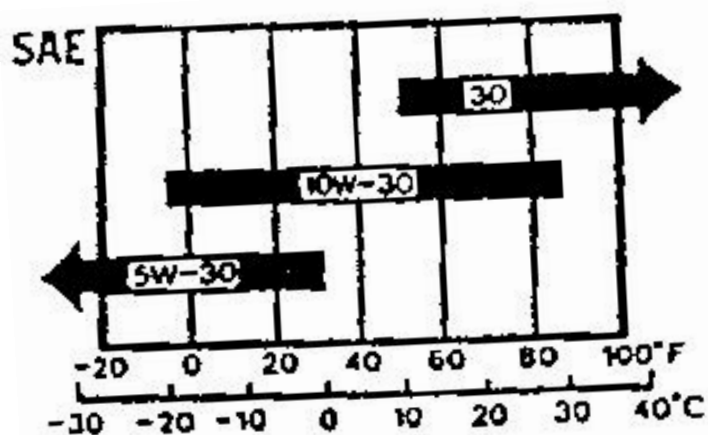

#### 2) HUILE DE TRANSMISSION

Placez la barre sur une surface plane et retirez le bouchon de remplissage d'huile.

L'huile doit être au niveau du bord inférieur du trou de remplissage d'huile.

Ajoutez de l'huile de haute qualité si le niveau est bas.

(1) TROU DE REMPLISSAGE D'HUILE



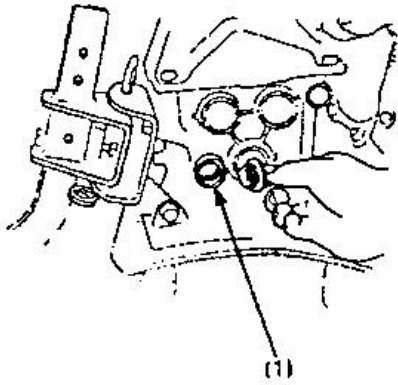

### 3) FILTRE À AIR

Vérifiez le nettoyage pour la saleté ou l'obstruction des éléments

(1) ELEMENTS

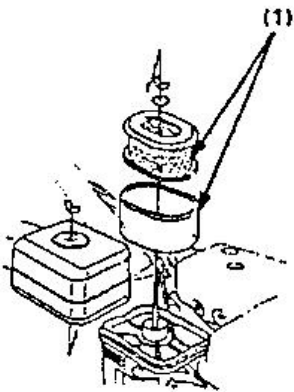

### 4) CARBURANT

Utilisez de l'essence automobile (sans plomb ou à faible teneur en plomb est préférable pour minimiser les dépôts dans la chambre de combustion.)

UNIQUEMENT POUR LA NOUVELLE-GALLES DU SUD:

Utilisez uniquement du carburant sans plomb:

N'utilisez jamais de mélange d'huile / essence ou d'essence sale. Évitez de mettre de la saleté, de la poussière ou de l'eau dans le réservoir de carburant.

**ATTENTION: ne remplissez pas au-delà de la ligne rouge.**

#### AVERTISSEMENT:

- L'essence est extrêmement inflammable et explosive dans certaines conditions.
- Faites le plein dans un endroit bien ventilé avec le moteur arrêté. Ne fumez pas et ne laissez pas de flammes ou d'étincelles dans la zone où le moteur est ravitaillé ou où l'essence est stockée.
- Ne remplissez pas trop le réservoir de carburant (il ne doit pas y avoir de carburant dans le goulot de remplissage). Après le ravitaillement en carburant, assurez-vous que le bouchon du réservoir est bien fermé.
- Veillez à ne pas renverser de carburant lors du ravitaillement. Le carburant ou la vapeur de carburant renversé peut s'enflammer. Si du carburant est renversé, assurez-vous que la zone est sèche avant de démarrer le moteur.
- Éviter tout contact répété ou prolongé avec la peau ou l'inhalation de vapeur.
- Capacité du réservoir de carburant: 3,6 L

## (1) LIGNE ROUGE

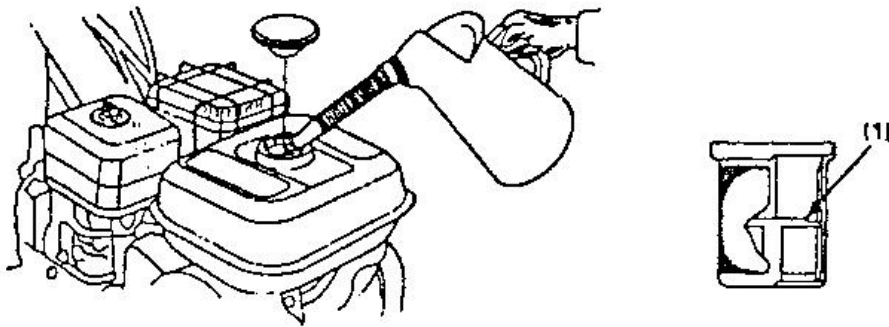

### Essence contenant de l'alcool

Si vous décidez d'utiliser une essence contenant de l'alcool (gasoil), assurez-vous que son indice d'octane est au moins aussi élevé que celui recommandé pour les motoculteurs. Il existe deux types de «gasoil»: l'un contenant de l'éthanol et l'autre contenant du méthanol! N'utilisez pas de gasoil contenant plus de 10% d'éthanol! N'utilisez pas d'essence contenant du méthanol (méthyle ou alcool de bois) qui ne contient pas également d'inhibiteurs de corrosion du méthanol! N'utilisez jamais d'essence contenant plus de 5% de méthanol, même si elle contient des inhibiteurs de corrosion.

### NOTE:

- Les dommages au système de carburant ou les problèmes de performances du moteur résultant de l'utilisation de carburants contenant de l'alcool ne sont pas couverts par la garantie. Ce type de machine ne peut pas être utilisé avec des carburants contenant du méthanol.
- Avant d'acheter du carburant, essayez de savoir si le carburant contient de l'alcool. Si c'est le cas, confirmez le type et le pourcentage d'alcool utilisé. Si vous remarquez des effets indésirables lors de l'utilisation d'une essence contenant de l'alcool ou qui, selon vous, contient de l'alcool, passez à une essence dont vous savez qu'elle ne contient pas d'alcool.

## 5) Outil et pièces jointes

Pour installer un outil ou un accessoire, suivez les instructions fournies avec l'outil ou l'accessoire. Demandez conseil à votre revendeur en cas de problème ou de difficulté d'installation d'un outil ou d'un accessoire.

# 4. DEMARRAGE

**ATTENTION:** assurez-vous que l'embrayage est débrayé et que le levier de vitesses est en position neutre pour éviter tout mouvement brusque et incontrôlé lorsque le moteur démarre. L'embrayage est engagé en tirant sur le levier d'embrayage et désengagé en relâchant le levier.

1). Tournez le robinet de carburant sur ON. Vérifiez l'étanchéité du bouton de vidange.

(1) ROBINET DE CARBURANT

(2) ON

(3) BOUCHON DE VIDANGE

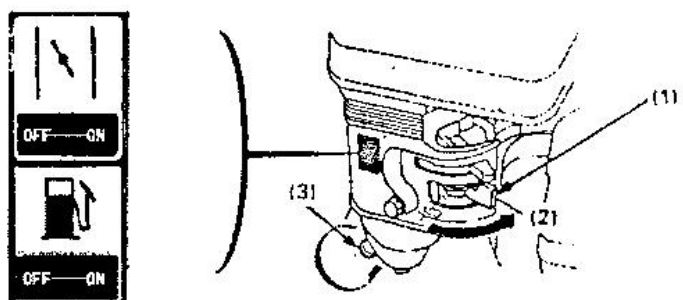

2) Fermer le levier du starter

REMARQUE: N'utilisez pas le starter si le moteur est chaud ou si la température de l'air est élevée.

(1) LEVIER DU STARTER

(2) OFF

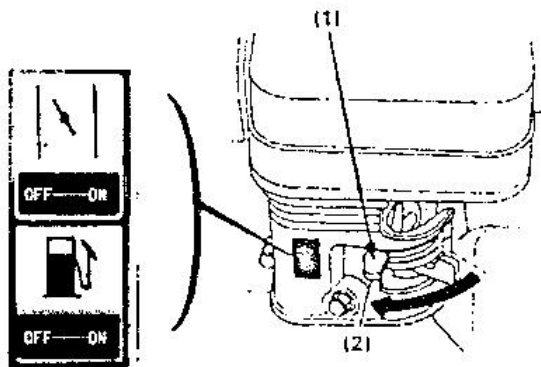

3) ALLUMER LA MACHINE

(1) ON

(2) INTERRUPTEUR

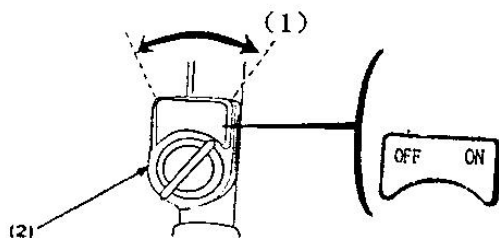

4.) Déplacez légèrement le levier d'accélérateur vers la droite.

(1) LEVIER D'ACCÉLÉRATEUR

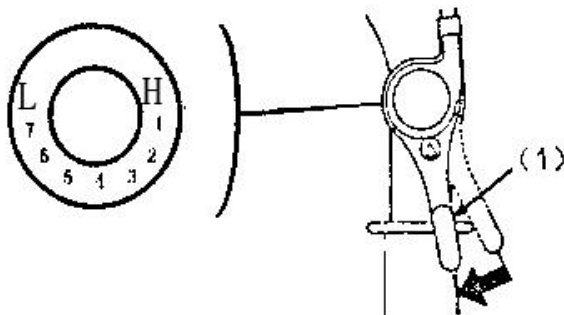

5). Tirez légèrement la poignée du démarreur jusqu'à sentir une résistance, puis tirez vivement.

ATTENTION: Ne laissez pas la poignée du démarreur revenir en arrière contre le moteur. Retournez-le doucement pour éviter d'endommager le démarreur

(1) CABLE DE DEMARRAGE

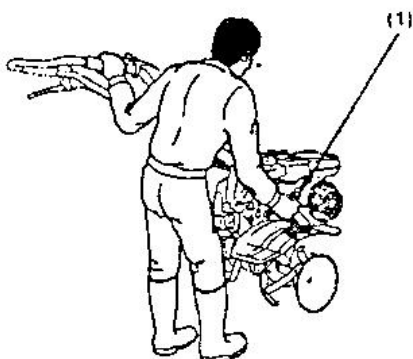

6). Lorsque la machine chauffe, ouvrez progressivement le starter.

(1) LEVIER DU STARTER

(2) OUVERT

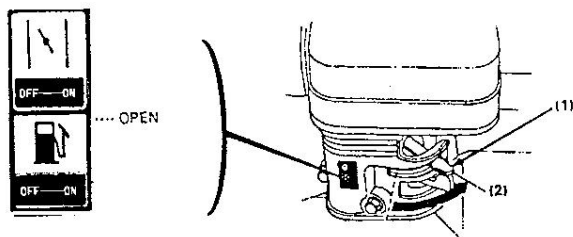

## 5. OPÉRATION EN HAUTE ALTITUDE

En haute altitude, le mélange air-carburant standard du carburateur sera excessivement riche. Les performances et la consommation de carburant augmenteront.

Les performances à haute altitude peuvent être améliorées en installant un jet de carburant principal de plus petit diamètre dans le carburateur et en réajustant la vis pilote. Si vous utilisez toujours le motoculteur à des altitudes supérieures à 1,830 m (6.000 pieds) au-dessus du niveau de la mer, demandez à votre revendeur agréé d'effectuer ces modifications du carburateur.

Même avec un jet de carburateur approprié, la puissance du moteur diminuera d'environ 3 à 5% pour chaque augmentation d'altitude de 305 m (1 000 pieds).

L'effet de l'altitude sur la puissance sera plus important si aucune modification du carburateur n'est effectuée.

**ATTENTION:** Le fonctionnement à une altitude inférieure à celle du carburateur peut entraîner une baisse des performances et de graves dommages au moteur causés par un mélange air / carburant excessivement pauvre.

## 6. OPERATION

### 1). Réglage de la hauteur de la poignée

**ATTENTION:** Avant d'ajuster le guidon, placez la barre sur un sol ferme et de niveau pour éviter que la poignée ne s'écroule accidentellement.

Pour régler la hauteur du guidon, desserrez le dispositif de réglage, sélectionnez les trous appropriés et serrez le dispositif de réglage.

(1) ADJUSTEUR

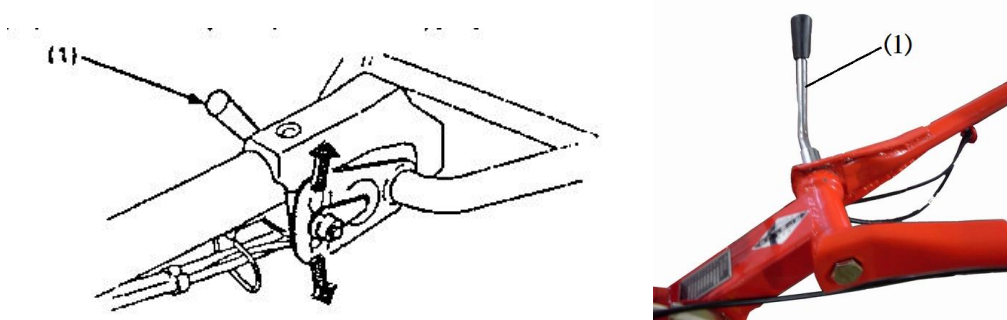

### 2). Réglage de la profondeur de labourage

Installez l'accessoire d'attelage dans la boîte d'attelage avec une goupille d'attelage.

Le réglage de la profondeur de labourage peut être effectué comme suit:

Retirez la goupille et la goupille de verrouillage. Desserrez le boulon de fixation de la barre de glissement et faites glisser la barre de glissement vers le haut ou vers le bas si nécessaire.

- (1) BOÎTE D'ATTELAGE
- (2) GOUPILLE D'ATTELAGE
- (3) GOUPILLE DE VERROUILLAGE
- (4) BARRE DE GLISSEMENT
- (5) GOUPILLE

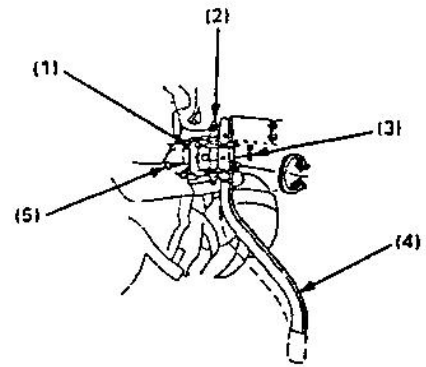

### 3). Fonctionnement de l'embrayage

L'embrayage engage et désengage la puissance du moteur à la transmission.

Lorsque le levier d'embrayage est serré, l'embrayage est engagé et la puissance est transmise. Serrez le levier. L'outil démarre.

Lorsque le levier est relâché, l'embrayage est désengagé et la puissance n'est pas transmise. Relâchez le levier d'embrayage. L'outil sera arrêté.

**ATTENTION:** Réduisez le régime moteur avant de faire fonctionner l'embrayage principal.

- (1) LEVIER D'EMBRAYAGE
- (2) ENGAGE
- (3) DESENGAGE

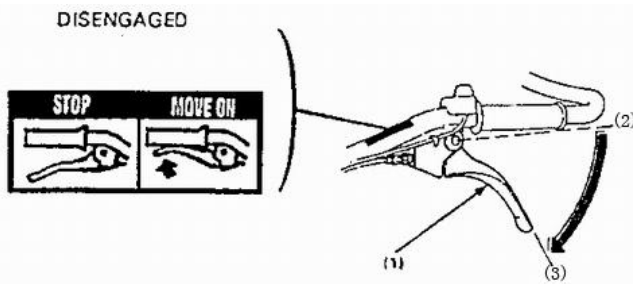

### 4). Sélection de vitesse

La transmission peut être déplacée dans la 2ème vitesse avant.

Le levier de vitesses doit être actionné conformément aux marquages de vitesse.

Changement de vitesse:

- (1). Ramenez le levier d'accélérateur à l'extrême droite.
- (2). Relâchez le levier d'embrayage pour désengager l'embrayage.
- (3). Déplacez le levier de vitesses vers la position de vitesse souhaitée.

**REMARQUE:** Si le levier de vitesses n'engage pas le rapport souhaité, appuyez sur le levier d'embrayage et déplacez légèrement les houes du moteur pour repositionner les engrenages.

- (4) Appuyez sur le levier d'embrayage pour engager l'embrayage.

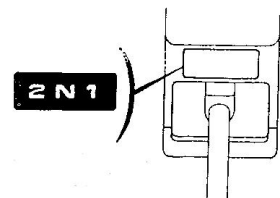

### 5) Choisissez l'équipement

La motobineuse à trois vitesses:

- (1) Tirez la commande des gaz vers la droite
- (2) Desserrez la poignée d'embrayage et laissez l'embrayage se séparer.
- (3) Déplacez le bras pour changer la vitesse à votre vitesse requise.
- (4) En saisissant la poignée d'embrayage, le moteur fonctionnera sur le pignon converti.

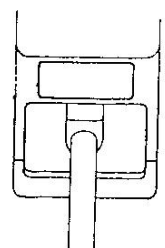

## Changement de vitesse

Marche arrière (-1), marche avant (1), neutre (0), marche avant (2)

### 6) Utilisation d'une boîte d'attelage

Installez l'accessoire d'attelage dans la boîte d'attelage avec une goupille d'attelage.

(1) BOÎTE D'ATTELAGE

(2) GOUPILLE D'ATTELAGE

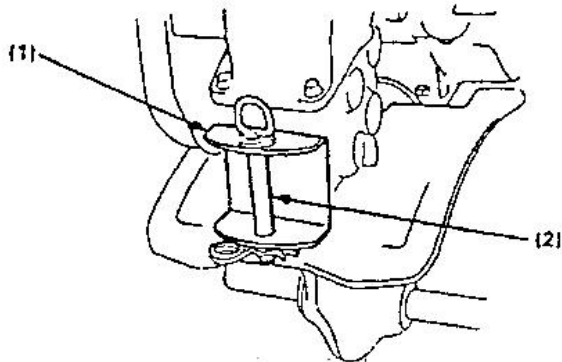

### 7) Roue avant

Déplacez la machine par la roue avant; soulevez le guidon.

Lorsque la barre est utilisée sur le terrain, déplacez la roue vers le haut en remplaçant la goupille de verrouillage.

(1) Lorsqu'il est utilisé sur le terrain

(2) GOUPILLE DE VERROUILLAGE

(3) En cas de déplacement sur route

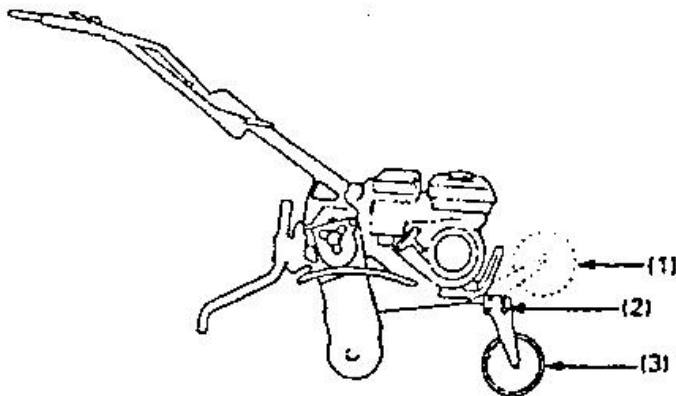

### 8) Conseils de manipulation

Réglez la hauteur du guidon dans une position confortable (hauteur de la taille pour un labourage normal). Si la machine se déplace en avant pendant le labourage, appuyez sur le guidon. Si la machine ne se déplace pas vers l'avant, déplacez le guidon d'un côté à l'autre.

Virage: La méthode appropriée pour négocier un virage pendant une opération de labourage consiste à abaisser le guidon pour ramener le centre de gravité vers l'arrière, puis à effectuer le virage, ce qui permettra d'effectuer un virage avec une relative facilité.

9). Angle de fonctionnement normal

Abaissez légèrement la poignée de sorte que l'avant de la machine soit relevé d'environ 6-8 °

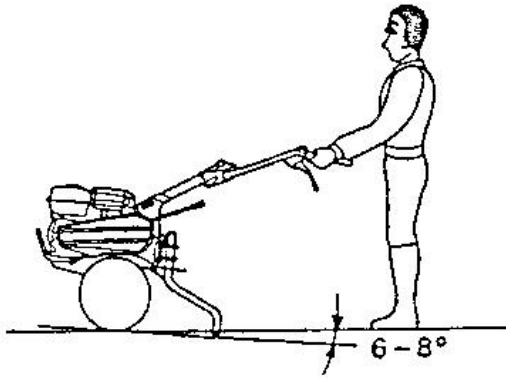

Pour tirer le meilleur parti du motoculteur, essayez de tenir la machine à l'angle indiqué pendant que vous labourez le sol

### ATTENTION:

- N'utilisez pas le motoculteur avec un rotor dont le diamètre dépasse 300 mm.
- L'utilisation de la machine sur des pentes peut provoquer sa chute.
- Permettre à quiconque d'utiliser cette machine sans instructions appropriées peut entraîner des blessures.
- Portez des chaussures de sécurité. L'utilisation de cette machine pieds nus ou avec des chaussures à bouts ouverts ou des sandales augmente le risque de blessure.
- N'utilisez pas le motoculteur la nuit.
- Assurez-vous d'être deux personnes pour transporter le motoculteur d'un endroit à un autre sans utiliser de transporteur.
- Lorsque le motoculteur est bouché par de la boue, des cailloux, etc., arrêtez immédiatement le moteur et nettoyez-le dans un endroit sûr.
- Assurez-vous de porter des gants épais lors du nettoyage du rotor.
- Pour éviter tout dommage, vérifiez que la machine ne présente aucun signe de dommage ou d'autres défauts à chaque utilisation.

### En cas d'urgence:

Mettez l'interrupteur sur "OFF"

- (1) OFF
- (2) INTERRUPTEUR

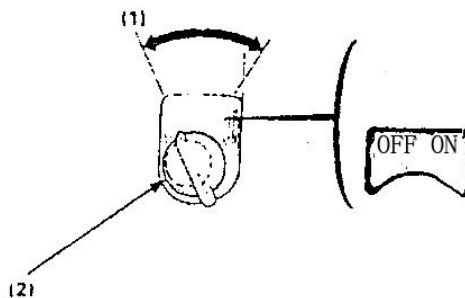

### Utilisation normale:

Relâchez le levier d'embrayage en position DESENGAGE et le levier de vitesses est en position neutre.

- (1) LEVIER D'EMBRAYAGE
- (2) DESENGAGE

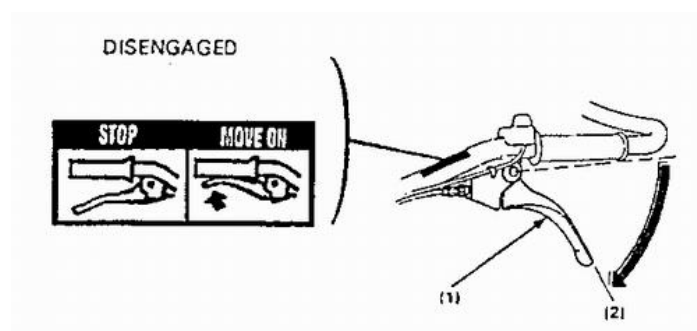

1). Déplacez complètement le levier d'accélérateur vers la droite.

(1) LEVIER D'ACCÉLÉRATEUR

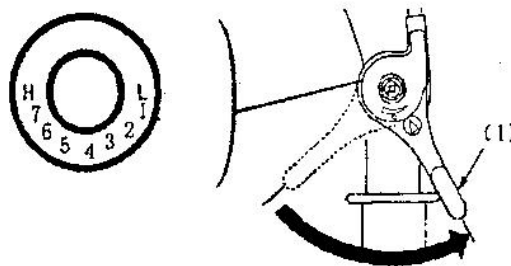

2). Placez l'interrupteur sur OFF

(1) OFF

(2) INTERRUPTEUR

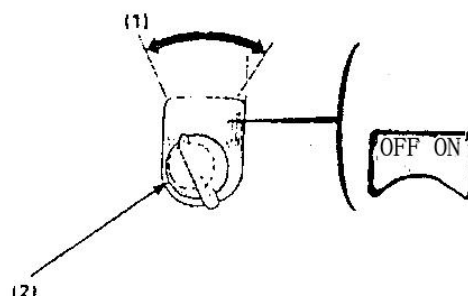

3). Tournez la valve de carburant sur OFF

(1) VALVE DE CARBURANT

(2) OFF

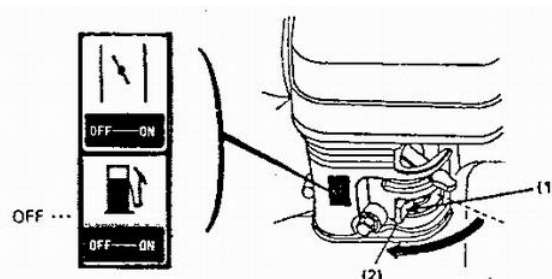

## 7. PARAMÈTRES TECHNIQUES

ITEM		HMTC100-A
MACHINE	Dimension emballé (L xLxH) (mm)	830x460x690
	Poids (net/brut) (kg)	85/94
	Système de transmission	Ceinture + chaîne
	Largeur de labourage (mm)	1000
	Niveau garanti de puissance sonore	98 dB(A)
	Niveau de puissance sonore	Gauche: 78,9 dB (A) Droite: 80dB (A)
	Niveau de pression sonore	94,1 dB (A). K=3dB (A)
	Vibration	Gauche: 6,14m / s <sup>2</sup> ; K = 1,5m/s <sup>2</sup> Droite: 5,48 m/s <sup>2</sup> ; K = 1,5m/s <sup>2</sup>
MOTEUR	Modèle	H170F
	Type	4 temps, 1 cylindre, OHV, refroidi par air forcé
	Cylindrée	212cm <sup>3</sup>
	Puissance	4 kW
	Vitesse	3600/min
	Volume d'huile (0.6)	0.6
	Volume du carburant (L)	3.6



## 8. MAINTENANCE

Le programme d'entretien a pour but de maintenir le motoculteur dans les meilleures conditions de fonctionnement. Inspectez ou réparez comme décrit dans le tableau ci-dessous.

### ATTENTION:

Arrêtez le moteur avant d'effectuer tout entretien. Si le moteur doit tourner, assurez-vous que la zone est bien ventilée. L'échappement contient du monoxyde de carbone toxique.

ATTENTION: utilisez uniquement des pièces d'origine ou équivalent. L'utilisation de pièces de rechange qui ne sont pas de qualité équivalente peut endommager le moteur.

### Planning de maintenance

		journalier	premier mois/ 20h	tous les 3mois/ 50h	Tous les 6mois /100h	Tous les ans /300h
Huile du moteur	Vérifier le niveau	o				
	Changer		o		o	
Élément du filtre à air	Vérifier	o				
	Nettoyer			O(1)		
Coupe du filtre à carburant	Nettoyer				o	
Bougie	Nettoyer/réajuster				o	
Huile pour engrenages de transmission	Vérifier le niveau	o				
Dégagement de poussoir	Nettoyer/réajuster					O(2)
Réservoir de carburant et crépine	Nettoyer					O(2)
Câble d'embrayage	Ajuster		o		o	
Câble d'accélérateur	Ajuster					o
Tension de la courroie	Ajuster		o		o	
Ligne de carburant	Vérifier	Tous les deux ans (2) (Remplace si nécessaire)				

## 9. LISTE DÉCOMPOSÉE

### A. Moteur

(1) Difficulté de démarrage de la machine ou la machine ne démarre pas

Problème		Cause	Solution
Pas de bougie	Bougie	dépôt de carbone	Éliminer le carbone
		Écart excessif ou trop petit de la bougie	ajuster l'écart à 0,7~0,8 mm
		Endommagement de l'isolation de la bougie	remplacer la bougie
	Autres	panne de l'allumeur	remplacer l'allumeur
faible force magnétique du volant		remplacer le volant	

Des étincelles au niveau de la fiche	bonne compression	trop de carburant dans le cylindre	enlever la bougie et la sécher et la mettre
		mauvaise qualité du carburant avec de l'eau et de la saleté	remplacer le carburant
	Desserrer la vis de vidange d'huile au bas du carburateur. Pas de rejet d'huile.	l'aiguille de la valve est bloquée	nettoyer ou remplacer le carburateur
	approvisionnement en pétrole normal mais médiocre compression	abrasion du segment de piston, bougie d'allumage desserrée	remplacement
		Fuite d'air sur la culasse	vis serrée
		mauvais jeu de soupape d'air ou de synchronisation	nettoyer, réajuster et remonter
	allumage normal et alimentation en huile	mauvais contact du câble haute tension et de la bougie	remplacer et connecter
		Défaillance de l'interrupteur d'arrêt, court-circuit	Nettoyer
		panne de l'alerte d'huile	remplacer

## (2) Conditions anormales dans le mouvement

Solution	Cause	Solution
Puissance insuffisante , Faible rotation	amortisseur fermé, mauvaise ventilation du silencieux	ouvrir l'amortisseur, remplacer le silencieux
	abrasion des pièces mobiles	vérifier, remplacer
	le mécanisme de réglage de la vitesse n'a pas réussi à atteindre le meilleur équilibre	ajuster le mécanisme de réglage de la vitesse
	faible puissance d'allumage	remplacer l'allumeur ou le volant
	jeu excessif de la vanne d'air	réglementer à la portée requise
	dépôt de carbone	Éliminer le carbone
excessive fluctuation of speed	le mécanisme de réglage de la vitesse n'a pas réussi à atteindre la combinaison la plus optimisée	ajuster le mécanisme de réglage de la vitesse
	mauvais carburateur	remplacer le carburateur
	mauvais espace de bougie	ajuster le jeu
vitesse de rotation excessivement élevée	la poignée de réglage de la vitesse n'a pas appuyé fermement sur le capuchon de réglage ou le capuchon de réglage de la vitesse a été perdu	Réajuster le capuchon de réglage de la vitesse d'installation
bruit anormal	mauvais jeu de la soupape d'air	régler le jeu de la soupape d'air
	équipement endommagé	remplacer
fuite d'huile du carburateur	Saletés sur le carburateur	tapoter légèrement le carburateur ou le nettoyer.
	Déformation du joint torique	remplacer

## B. Motoculteur

Anomalies	Causes	Mesures à prendre
Bruits étranges	Lame coincée	Arrêtez la barre jusqu'à ce que le moteur soit complètement arrêté.
	Fuite d'huile lubrifiante	Réparez-le dans l'atelier de réparation
	Boulons, écrous et autres composants desserrés	Serrez tous les composants, des bruits étranges subsistent, veuillez contacter l'atelier de réparation
Forte vibration	Endommagement ou usure de la lame	Changer la lame ou la réparer dans un atelier de réparation
	Profondeur de labourage excessive	ajuster la profondeur
Mauvais labourage	Travail du sol superficiel	ajuster la profondeur
	Lame émoussée ou usée	Changer la lame ou la réparer dans un atelier de réparation

**REMARQUE (1):** réparez plus fréquemment en cas d'utilisation dans des zones poussiéreuses  
(2): Ces articles doivent être réparés par un revendeur agréé, à moins que le propriétaire ne dispose des outils appropriés et ne soit mécaniquement compétent.

### 1) Vidange d'huile

Vidangez l'huile pendant que le moteur est encore chaud pour assurer une vidange rapide et complète

- (1) Retirez le bouchon de remplissage d'huile et vidangez l'huile
- (2) Remplir d'huile recommandée (voir page 9) et vérifier le niveau

Capacité d'huile: 0,6 L

- (1) BOUCHON DE VIDANGE
- (2) BOUCHON DE REMPLISSAGE D'HUILE
- (3) NIVEAU SUPÉRIEUR

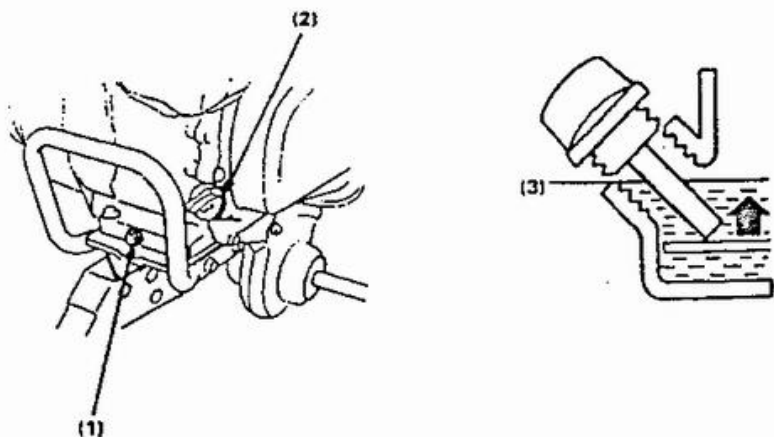

Lavez-vous les mains à l'eau et au savon après avoir manipulé de l'huile usagée.

**REMARQUE:** Veuillez éliminer l'huile à moteur usagée d'une manière compatible avec l'environnement. Nous vous suggérons de le prendre dans un conteneur scellé à votre service local pour la remise en état. Ne le jetez pas à la poubelle et ne le versez pas sur le sol.

### 2) Entretien du filtre à air

Un filtre à air sale limitera le débit d'air vers le carburateur. Pour éviter tout dysfonctionnement, entretenez régulièrement le filtre à air. Faites l'entretien plus fréquemment lorsque vous utilisez le moteur dans des zones extrêmement poussiéreuses.

## ATTENTION

N'utilisez jamais d'essence ou de solvants pour nettoyer l'élément du filtre à air. Un incendie pourrait en résulter.

ATTENTION: Ne faites jamais tourner le moteur sans le filtre à air. Il en résultera une usure rapide du moteur.

(1). Retirez l'écrou à oreilles et le couvercle du filtre à air. Retirez les éléments et séparez-les. Vérifiez soigneusement les deux éléments pour les trous ou les larmes et remplacez-les s'ils sont endommagés.

(2). Élément en mousse: nettoyez à l'eau chaude savonneuse, rincez et laissez sécher durement, ou nettoyez dans un solvant et laissez sécher.

(3). Élément en papier: Tapotez légèrement l'élément plusieurs fois sur une surface dure pour éliminer l'excès de saleté ou soufflez avec de l'air comprimé à travers le filtre de l'intérieur vers l'extérieur. N'essayez jamais d'enlever la saleté; le brossage forcera la saleté dans les fibres.

(1) ÉLÉMENT PAPIER

(2) ÉLÉMENT EN MOUSSE

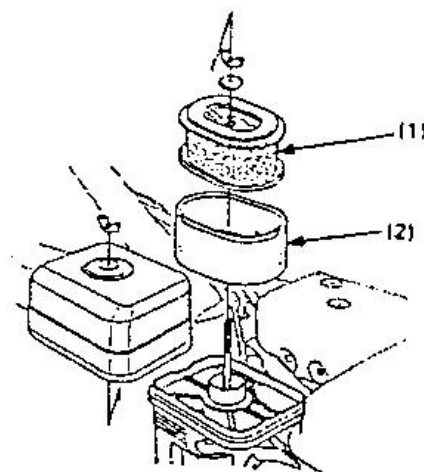

### 3). Nettoyage du bouchon de carburant

L'essence est hautement inflammable et explosive dans certaines conditions. Ne fumez pas et ne laissez pas de flammes d'étincelles dans la zone.

Tournez la soupape de carburant en position OFF et retirez le bouchon de carburant et le joint torique. Lavez les pièces retirées avec un solvant, séchez-les soigneusement et réinstallez-les en toute sécurité. Ouvrez le robinet de carburant et vérifiez les fuites.

(1) JOINT TORIQUE

(2) BOUCHON DE CARBURANT

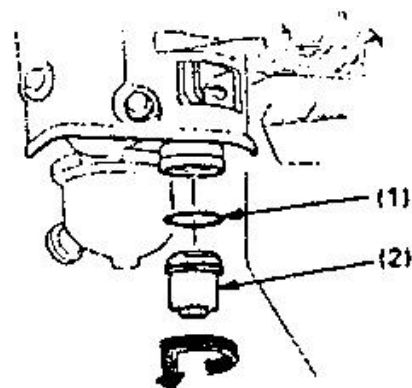

### 4). Entretien de la bougie d'allumage

Bougie d'allumage recommandée: BPR5ES (NGK), W16EPR-U (NIPPONDENSO)

Pour assurer le bon fonctionnement du moteur, la bougie doit être correctement espacée et exempte de dépôts.

- Retirez le capuchon de bougie.

## ATTENTION

Si le moteur a tourné, le silencieux sera très chaud. Attention à ne pas toucher le silencieux.

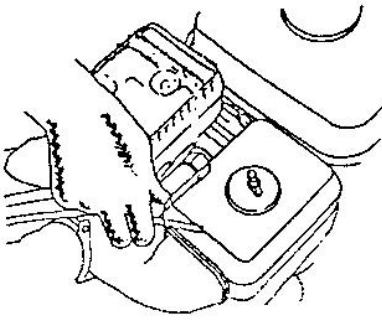

- Inspectez visuellement la bougie. Jetez-le si l'isolant est fissuré et ébréché.
- Mesurer l'écartement des bouchons avec une jauge d'épaisseur. L'écart doit être de 0,7-0,8 mm (0,028-0,031 pouces). Corrigez si nécessaire en pliant l'électrode latérale.

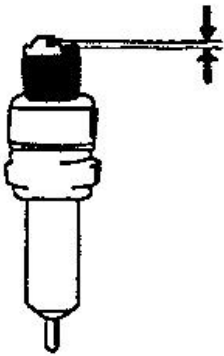

- Fixez la rondelle du bouchon. Vissez le bouchon à la main pour éviter le filetage croisé.

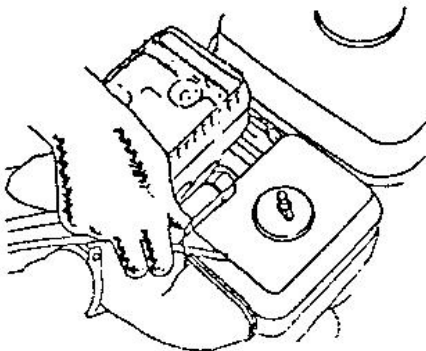

- Lors du montage d'une nouvelle bougie d'allumage, vous devez visser 1/2 fil de plus avec la clé une fois la rondelle comprimée. Si vous en montez un ancien, vous ne devez visser que 1/8 à 1/4 de filetage supplémentaire.

#### **MISE EN GARDE:**

La bougie doit être bien serrée. Un bouchon mal serré peut devenir très chaud et éventuellement endommager le moteur. N'utilisez jamais une bougie dont la plage de chaleur est incorrecte.

#### **5). Réglage du câble d'embrayage**

Mesurer le jeu libre à l'extrémité du levier

Jeu libre: 3-8 mm (0,1-0,3 pouces)

Si le jeu libre est incorrect, desserrez le contre-écrou et tournez le boulon de réglage vers l'intérieur ou vers l'extérieur selon les besoins.

(1) ÉCROU DE VERROUILLAGE

(2) REGLAGE DU BOULON

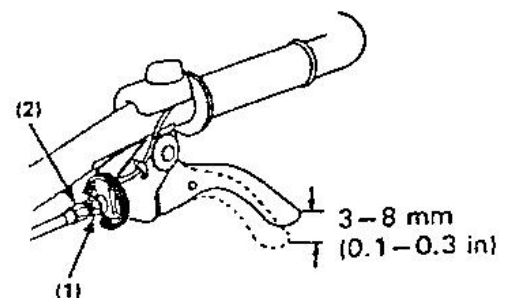

Après le réglage, serrez fermement le contre-écrou. Démarrez ensuite le moteur et vérifiez le bon fonctionnement du levier d'embrayage.

## 6). Réglage du câble d'accélérateur

Mesurer l'écart à l'extrémité du levier

Écart: 5-10 mm (0,2-0,4 pouces)

Si l'écart est incorrect, desserrez le contre-écrou et tournez l'écrou de réglage vers l'intérieur ou l'extérieur comme requis.

- (1) LEVIER DE PAPILLON
- (2) REGLAGE DE L'ECROU
- (3) ÉCROU DE VERROUILLAGE

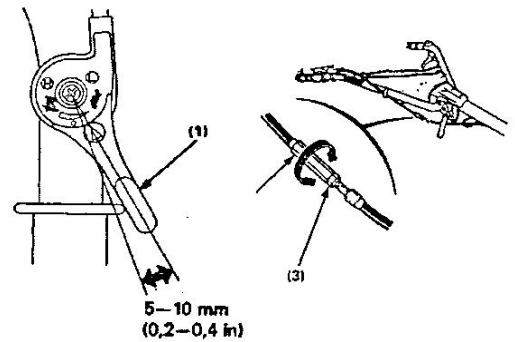

## 7). Réglage de la tension de la courroie

Ajuster l'écart du levier d'embrayage

La tension standard de la courroie est de 60 à 65 mm (2,4 à 2,6 pouces) au niveau du galet tendeur avec l'embrayage engagé (le levier d'embrayage est serré).

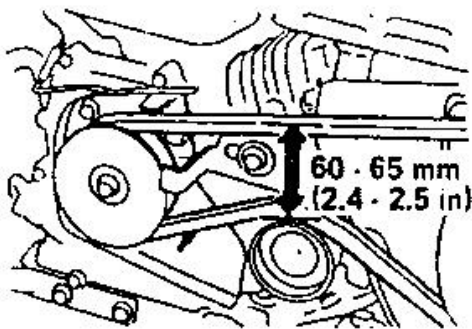

Pour régler, desserrez les quatre boulons de fixation du moteur et le boulon de serrage du moteur et déplacez le moteur vers l'avant ou vers l'arrière pour obtenir la tension appropriée de la courroie. REMARQUE: Après avoir ajusté la tension, assurez-vous que la face extérieure de la poulie d'entraînement affleure la face extérieure de la poulie menée en utilisant une jauge droite.

- (1) BOULONS DE MONTAGE MOTEUR
- (2) BOULON DE SERRAGE DU MOTEUR

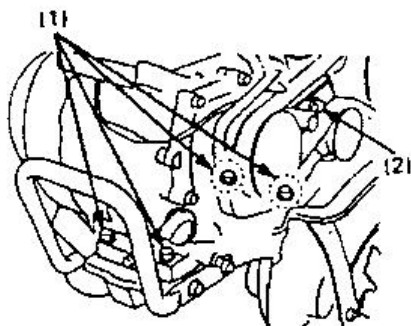

Desserrez les boulons de fixation de la butée de ceinture

Ajustez l'écart entre la butée de la courroie et la courroie comme illustré avec le levier d'embrayage serré.

- (1) BOUCHONS DE CEINTURE.

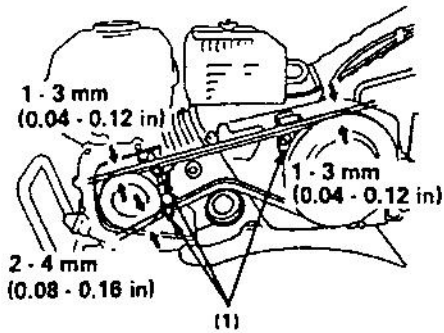

## 10. TRANSPORT/RANGEMENT

**ATTENTION** - Lorsque vous transportez la machine, fermez le robinet de carburant et maintenez la machine à niveau pour éviter tout déversement de carburant. La vapeur de carburant ou le carburant renversé peuvent s'enflammer.

Avant de stocker l'unité pendant une période prolongée:

- 1). Assurez-vous que la zone de stockage est exempte d'humidité excessive et de poussière.
- 2). Vidangez le carburant

**ATTENTION** - L'essence est hautement inflammable et explosive dans certaines conditions. Ne fumez pas et ne laissez pas de flammes ou d'étincelles dans la zone.

- a. Le robinet de carburant étant fermé, retirez et videz la coupelle du filtre à carburant.
  - b. Ouvrez le robinet de carburant et vidangez l'essence du réservoir de carburant dans un récipient approprié.
  - c. Remplacez la coupelle de la crépine de carburant et serrez fermement.
  - d. Vidangez le carburateur en desserrant le bouton de vidange
- Vidangez l'essence dans un récipient approprié.

- (1) JOINT TORIQUE
- (2) COUPE DE CRÉPINE À CARBURANT
- (3) BOUTON DE VIDANGE

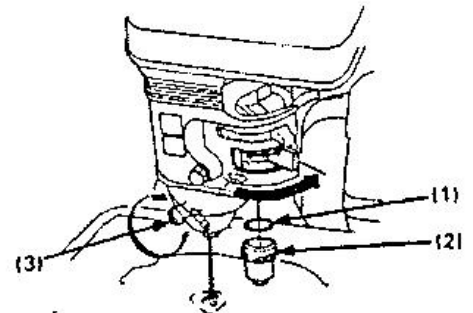

- 3). Tirez la poignée du démarreur jusqu'à sentir une résistance. Continuez à tirer jusqu'à ce que l'encoche de l'extracteur du démarreur s'aligne avec le trou du démarreur à rappel
- À ce stade, les soupapes d'admission et d'échappement sont fermées, ce qui contribuera à protéger le moteur contre la corrosion interne.

- (1) Alignez l'encoche de la poulie du démarreur avec le trou en haut du démarreur à rappel.

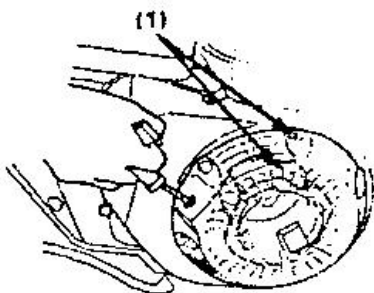

- 4). Changez l'huile du moteur.
- 5). Couvrir la barre avec une feuille de plastique.

Ne placez pas la barre avec le guidon sur le sol. Cela entraînerait la pénétration d'huile dans le cylindre ou le déversement de carburant.

# 11. DÉPANNAGE

Lorsque le moteur ne démarre pas:

- 1.) Y a-t-il suffisamment de carburant?
- 2.) Le robinet de carburant est-il ouvert?
- 3.) L'interrupteur du moteur est-il sur ON?
- 4.) L'essence atteint-elle le carburateur?

Pour vérifier, desserrez le bouton de vidange avec le robinet de carburant sur ON. Le carburant doit couler librement. Resserrez le bouton de vidange.

**ATTENTION:** Si du carburant est renversé, assurez-vous que la zone est sèche avant de tester la bougie ou de démarrer le moteur. La vapeur de carburant ou le carburant renversé peuvent s'enflammer.

SOUPAPE DE CARBURANT

(1) ON

(2) BOUTON DE VIDANGE

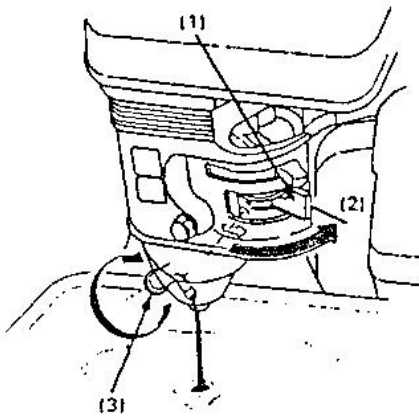

5.) Y a-t-il une étincelle sur la bougie?

- a. Retirez le capuchon de bougie. Nettoyez toute saleté autour de la base de la bougie, puis retirez la bougie.
- b. Installez la bougie dans le capuchon de la bougie.
- c. Activez l'interrupteur du moteur.
- d. Mettez l'électrode latérale à la terre sur n'importe quelle masse du moteur, tirez le démarreur à rappel pour voir si des étincelles sautent à travers l'espace.
- e. S'il n'y a pas d'étincelle, remplacez le bouchon.

Essayez de faire démarrer le moteur conformément aux instructions.

Si le moteur ne démarre toujours pas, amenez le motoculteur chez un concessionnaire agréé,



# 12. DÉCLARATION DE CONFORMITÉ



BUILDER SAS

ZI, 32 rue Aristide Bergès - 31270 Cugnaux - France

Déclare que les machines désignées ci-dessous:

MOTOBINEUSE THERMIQUE

HMTC100-A

Numéro de série: 20230602346-20230602570

Conforme aux dispositions de la directive "machines" 2006/42 / CE et aux réglementations nationales la transposant;

Conforme également aux directives européennes suivantes:

Directive Émission (UE) 2016/1628 et 2018/989/UE

Directive EMC 2014/30 /EU

Conforme également aux normes européennes, aux normes nationales et aux dispositions techniques suivantes :

EN 709: 1997 + A4:2009;

EN ISO 14982: 2009

Cugnaux, le 21/04/2023

Philippe MARIE / PDG

## 13. GARANTIE

# HYUNDAI

## GARANTIE

Le fabricant garantit le produit contre les défauts de matériel et de main-d'œuvre pour une période de 2 ans à compter de la date d'achat originelle. La garantie s'applique si le produit est à usage domestique. La garantie ne s'étend pas pour des pannes dues à l'usure et aux dommages normaux.

Le fabricant accepte de remplacer les pièces classées comme défectueuses par le distributeur désigné. Le fabricant n'accepte pas la responsabilité du remplacement de la machine, toute ou partie, et / ou des dommages s'ensuivant.

### La garantie ne couvre pas les pannes dues :

- à la maintenance insuffisante.
- au montage, réglage ou opérations anormales du produit.
- aux pièces sujettes à l'usure normale.

### La garantie ne s'étend pas :

- aux coûts d'expédition et d'emballage.
- à l'utilisation de l'outil dans un but autre que celui pour lequel il a été conçu.
- à l'usage et maintenance de la machine de manière non décrite dans le manuel d'utilisateur.

De par notre politique d'amélioration continue du produit, nous nous réservons le droit d'altérer ou de modifier les caractéristiques sans préavis. En conséquence, le produit peut être différent des informations contenues ci-dessus, mais une modification sera entreprise sans préavis si elle est reconnue comme une amélioration de la caractéristique précédente.

### LIRE ATTENTIVEMENT LE MANUEL AVANT D'UTILISER LA MACHINE.

En commandant des pièces détachées, veuillez indiquer le numéro ou le code de la pièce, vous pouvez trouver cela dans la liste de pièces détachées dans ce manuel. Gardez le reçu d'achat ; sans lui, la garantie est invalide. Afin de vous aider avec votre produit, nous vous invitons à nous contacter par téléphone ou via notre site internet :

- **+33 (0)9.70.75.30.30**
- **<https://services.swap-europe.com/contact>**

Vous devez créer un « ticket » via leur plateforme.

- Inscrivez-vous ou créez votre compte.
- Indiquez la référence de l'outil.
- Choisissez l'objet de votre demande.
- Expliquez votre problème.
- Joignez ces fichiers : la facture ou le reçu de caisse, la photo de la plaque d'identification (numéro de série), la photo de la pièce dont vous avez besoin (par exemple : broches de la fiche de transformateur qui sont cassées).



# 14. PANNE PRODUIT

## QUE FAIRE SI MA MACHINE TOMBE EN PANNE?

### Si vous avez acheté votre produit en magasin :

- a) Videz le réservoir d'essence si votre produit en a un.
- b) Veillez à ce que votre machine soit complète ( accessoires fournis ) et propre ! Si ce n'est pas le cas le réparateur refusera la machine.

Se présenter au magasin avec la machine complète avec le ticket de caisse ou facture.

### Si vous avez acheté votre produit sur un site internet :

- a) Videz le réservoir d'essence si votre produit en a un.
- b) Veillez à ce que votre machine soit complète ( accessoires fournis ) et propre ! Si ce n'est pas le cas le réparateur refusera la machine.

c) Créez un dossier SAV SWAP-Europe (ticket ) sur le site : <https://services.swap-europe.com>  
Au moment de faire la demande sur SWAP-Europe, vous devez joindre la facture et la photo de la plaque signalétique.

d) Contactez la station de réparation pour s'assurer de ses disponibilités, avant de déposer la machine.

Se présenter en station de réparation avec la machine complète emballée, accompagnée de la facture d'achat et de la fiche de prise en charge station téléchargeable une fois la demande SAV effectuée sur le site SWAP-Europe

Pour les machines présentant une panne de moteurs constructeurs BRIGGS & STRATTON, HONDA et RATO veuillez vous referer à la notice.

Les réparations seront faites par les motoristes agréés de ces constructeurs, voir leur site :

- <http://www.briggsandstratton.com/eu/fr>
- <http://www.honda-engines-eu.com/fr/service-network-page;jsessionid=5EE8456CF39CD572AA2AEEDFD290CDAE>
- <https://www.rato-europe.com/it/service-network>

**Veillez conserver votre emballage d'origine pour permettre les retours SAV ou emballer votre machine avec un carton similaire aux mêmes dimensions.**

**Pour toute question concernant notre SAV vous pouvez faire une demande sur notre site <https://services.swap-europe.com>**

**Notre hotline reste à votre écoute au +33 (9) 70 75 30 30.**



# 15. EXCLUSIONS DE GARANTIE

## LA GARANTIE NE COUVRE PAS :

- La mise en route et les réglages du produit.
- Les dommages consécutifs à une usure normale du produit.
- Les dommages consécutifs à une utilisation non conforme du produit.
- Les dommages résultants d'un montage ou d'une mise en route non conforme au manuel d'utilisation.
- Les pannes liées à la carburation au-delà de 90 jours et à l'encrassement des carburateurs.
- Les actes d'entretiens périodiques et standards.
- Les actes de modification et de démontage qui annulent directement la garantie.
- Les produits dont le marquage original d'authentification (marque, numéro de série) ont été dégradés, altérés ou retirés.
- Le remplacement des consommables.
- L'utilisation des pièces qui ne sont pas d'origine.
- La casse des pièces consécutive à des chocs ou projections.
- Les pannes des accessoires.
- Les défauts et leurs conséquences liés à toute cause extérieure.
- La perte d'éléments et la perte due à un vissage insuffisant.
- Les éléments de coupe et tout dommage lié au desserrage des pièces.
- Une surcharge ou surchauffe.
- Une mauvaise qualité de l'alimentation : tension défectueuse, erreur de voltage, etc.
- Les dommages consécutifs à la privation de jouissance du produit pendant le temps nécessaire aux réparations et plus généralement les frais d'immobilisation du produit.
- Les frais de contre-expertise établis par un tiers suite à un devis par une station de réparation SWAP-Europe
- L'utilisation d'un produit qui présenterait un défaut ou une casse constaté(e) et qui n'aurait pas fait l'objet d'un signalement immédiat et/ou d'une réparation auprès des services de SWAP-Europe.
- Les détériorations liées aux transports et au stockage\*.
- Les lanceurs au-delà de 90 jours.
- Huile, essence, graisse.
- Les dommages liés à l'utilisation de carburants ou lubrifiants non conformes.

\* Conformément à la législation du transport les détériorations liées aux transports doivent être déclarées aux transporteurs dans les 48 heures maximum après constat par lettre recommandée avec accusé de réception.

Ce document est un complément de votre notice, liste non exhaustive.

**Attention :** toute commande doit être vérifiée en présence du livreur. En cas de refus de celui-ci vous devez simplement refuser la livraison et notifier votre refus.

**Rappel :** les réserves n'excluent pas la notification par courrier recommandé A/R dans les 72h.

### Information :

Les appareils thermiques doivent être hivernés à chaque saison (service disponible sur le site SWAP-Europe)  
Les batteries doivent être chargées avant d'être stockées.

**HYUNDAI**  
POWER PRODUCTS



**Pour toute demande, contactez-nous:**

BUILDER SAS

32 rue Aristide Bergès - Z.I. du Casque - 31270 Cugnaux - France

Tél.: +33(0)5.34.502.502 Fax.: +33(0)5.34.502.503

<http://www.hyundaipower-fr.com/>

Fabriqué en République Populaire de Chine(PRC)